

MONTAGEHANDLEIDING

Mééstelkozijnen voor METALSTUD wand

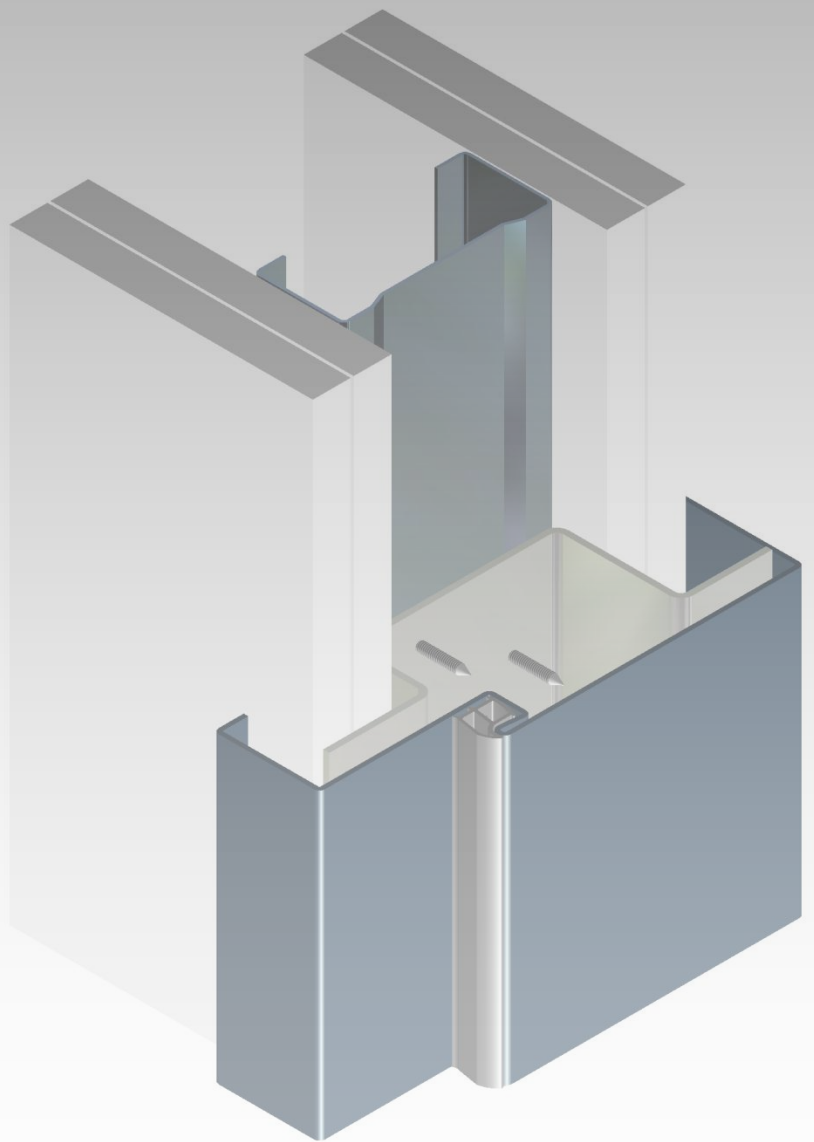

STAALKOZIJN

ALLES DRAAIT OM KWALITEIT

MONTAGE- HANDLEIDING

Mééstel metalstud

Leveringsomvang:

- Kozijn met ingelaste beugelankers
- Aanslagband (op rol)
- Scharnieren (op afroep)

Niet inbegrepen

- Bevestigingsschroeven

VS	= voorspiegel
AS	= achterspiegel
PV	= pleisterhoek voor
PA	= pleisterhoek achter
SB	= sponningbreedte
SD	= sponningdiepte
MD	= muurdikte
PB	= profielbreedte
BI	= bodeminstort
KH	= krukhoogte (af peil)
SA	= scharnierafstanden
BBL	= BBL-lijn legt de verticale plaats van de scharnieren vast (DIN 18268)
DM	= dagmaat
SM	= sponningmaat
BM	= buitenwerksemaat
b	= breedte
h	= hoogte

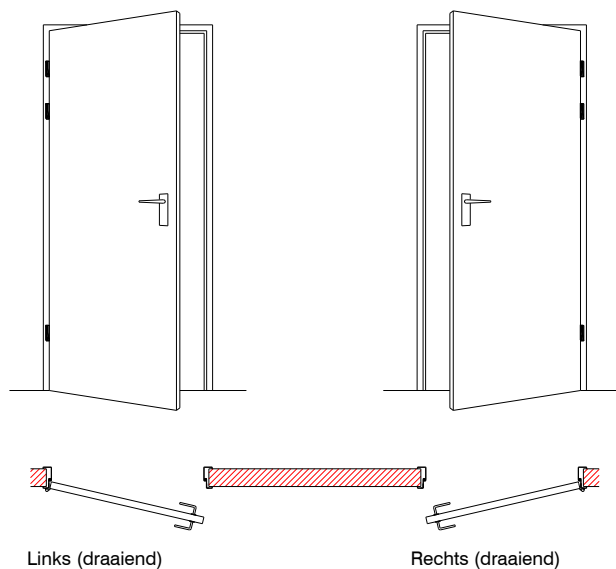
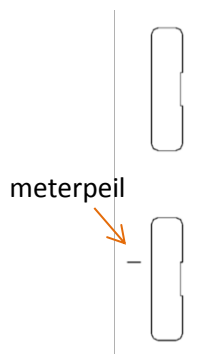
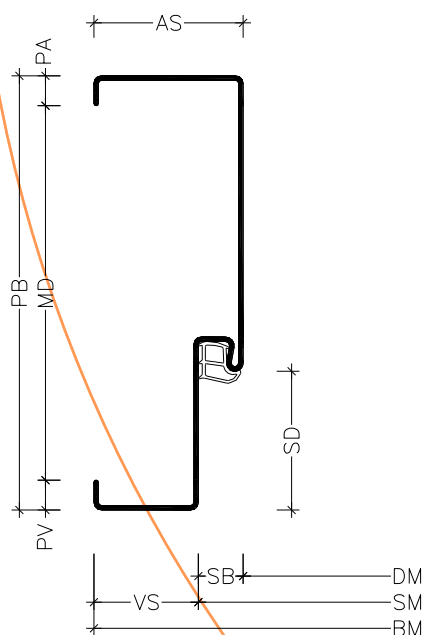
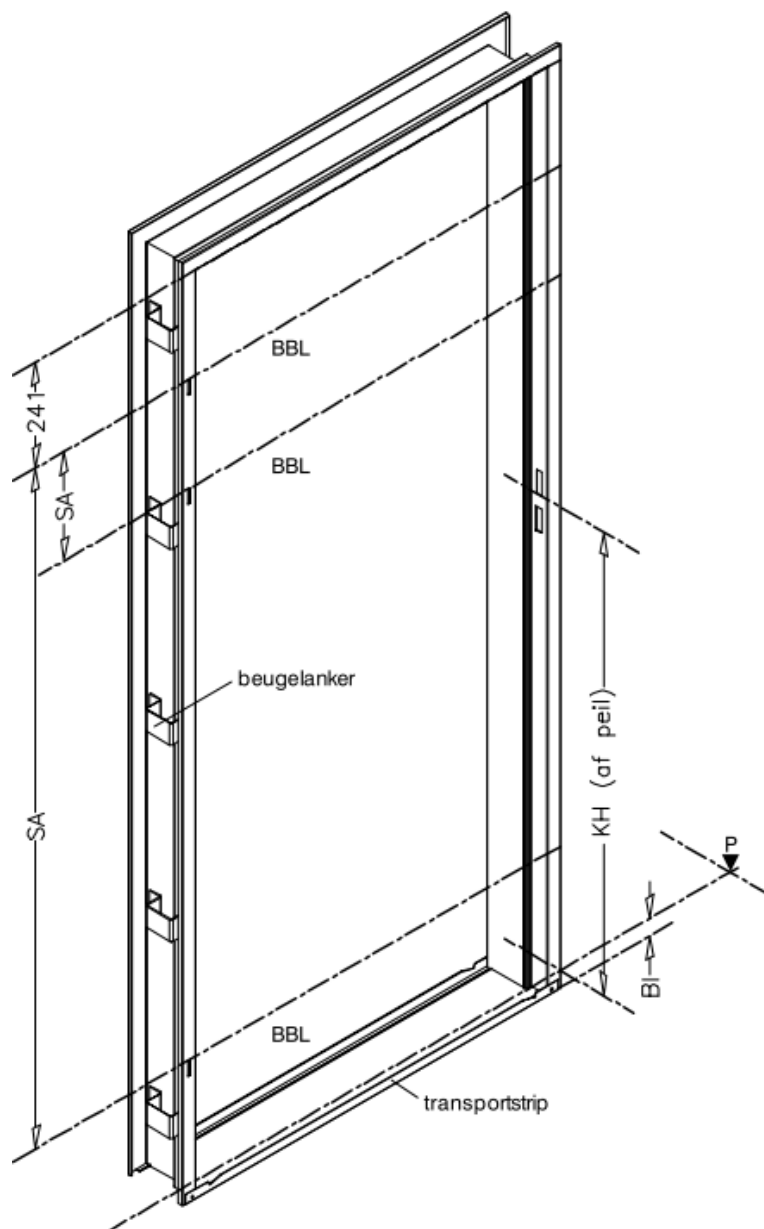

MONTAGE- HANDLEIDING

Mééstel metalstud

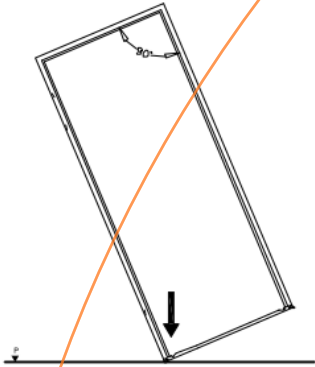

Voor inbouw eventuele voorzieningen, maatvoering en haaksheid van het kozijn controleren.

Indien de hoek tussen de bovendorpel en de stijl niet haaks is, dan dit verhelpen door het kozijn iets te kantelen en dan voorzichtig met de linker of de rechter stijl op de vloer te "drukken".

De kozijnen zijn aan de onderzijde van de stijlen voorzien van afschroefbare transportstrippen, bedoeld om vervormingen tijdens het interne en externe transport zoveel mogelijk te voorkomen.

Deze transportstrippen dienen voor het stellen en montage verwijderd te worden. Bij gepoedercoate kozijnen kan de achtergebleven ingelaste lip (in omgebogen toestand) als stelhulp naar de bodem worden gebruikt.

Profielen van wand plaatsen volgens voorschriften en richtlijnen. ①

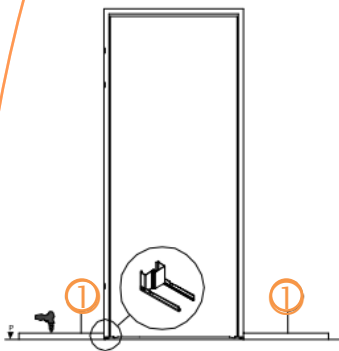

De verzwaarde c-stijl vastzetten aan de beugelankers van het kozijn, het geheel op hoogte, te lood en waterpas stellen en fixeren aan boven- en onderprofielen ② (de meterpeil aanduiding kan hierbij behulpzaam zijn).

Tussen het verzwaard metal-studprofiel en de pleisterhoek van het kozijnprofiel de juiste ruimte vrijhouden voor de beplating.

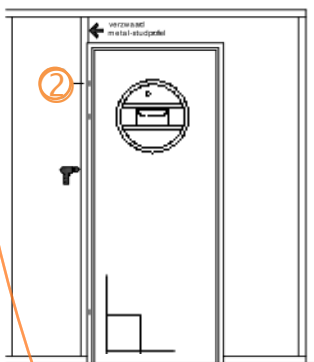

Opnieuw met waterpas de stand van het kozijn controleren en eventueel corrigeren.

De sponningmaat bovenin het kozijn meten en middels een stellat overnemen over de volledige hoogte van het kozijn. ③ En vervolgens deze maten fixeren.

De 2e staander vastzetten aan de beugelankers van het kozijn en vastzetten in boven- en onderprofielen. ④

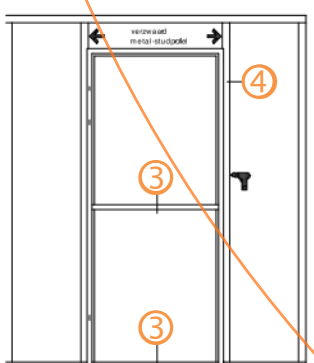

MONTAGE- HANDLEIDING

Mééstel metalstud

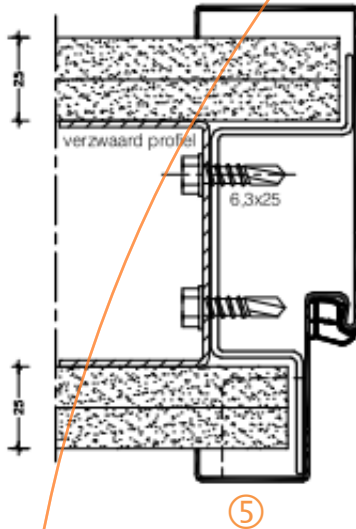

Afhankelijk van de situatie kan het noodzakelijk zijn om ter plaatse van de scharnier- achterconstructies, slotkast en eventuele voorzieningen de gipsplaat uit te sparen. ⑤

Tussen het verzwaard metal-studprofiel en de pleisterhoek van het kozijnprofiel ruimte vrijhouden voor de beplating. Bij dubbele beplating 25 mm en bij enkele beplating 12,5 mm.

Bij het vastzetten van het profiel aan de beugelankers, gebruik maken van zelfborende schroeven (bijv. zelfborende zeskantkraagbout 6,3 x 25 DIN 7504K). Minimaal 2 stuks per anker diagonaal schroeven. ⑥

Bij toepassing van ingelaste voetplaten (niet standaard) deze met vloerprofiel (behorend bij wand) vastzetten op de vloer.

Bij toepassing van de bij de wand geleverd kozijnhoeken de verwerkingsvoorschriften van de leverancier aanhouden.

Bij gepoedercoate kozijnen kan het aanslagband direct geplaatst worden, bij geprimerde moet dit na het schilderen worden aangebracht.

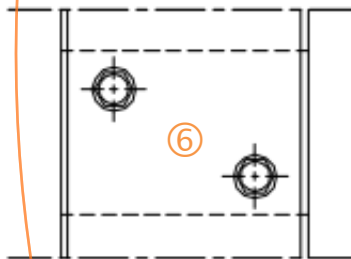

MS-kozijnen worden, tenzij anders vermeld en mits vooraf is aangegeven welke deuren worden toegepast, af fabriek voorzien van de benodigde brandwerende voorzieningen. Het bij brandwerende kozijnen toe te passen aanslagband is gelijk aan het standaard aanslagband (bijv. type 6150) tenzij anders vermeld op de kozijnstaat.

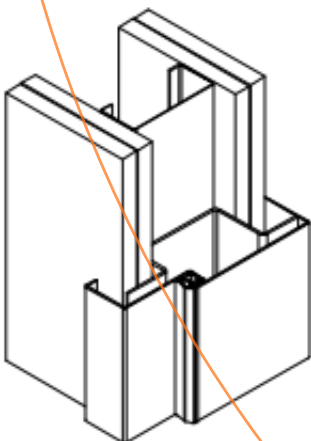

Bij vragen neem gerust contact op met één van onze specialisten

Staalkozijn Nederland bv

0543 51 95 66

info@staalkozijn.nl

www.staalkozijn.nl

De getoonde afbeeldingen dienen ter informatie en kunnen afwijken van het geleverde product.